

Cliente \_\_\_\_\_ Cantidad \_\_\_\_\_  
 Proyecto \_\_\_\_\_ Posición \_\_\_\_\_



## Fermentadores Function

**Modelo:** LM16T64

**Cód.:** NP01087523002

### Datos técnicos

Número de bandejas:	16
Tamaño de la bandeja (mm):	EN 600x400 - GN 1/1
Distancia entre ejes de la bandeja (mm):	75
Dimensiones (mm):	995 x 811 x 830
Peso neto (kg):	69
Volume (m3):	0,670
Potencia eléctrica (kW):	2
Alimentación (V):	220-240
Alimentación (A):	9,5
Fases:	1N
Sección del cable (mmq):	3G1,5
Frecuencia (Hz):	50-60
Dimensiones embalaje (mm):	1035 x 855 x 986
Peso Bruto (kg):	78
Volume brut (m3):	0,873

### Características

Vapor:	Directo
Rango de temperatura:	20°C-60°C

Camara de fermentation eléctrica con capacidad 8+8 bandejas GN 1/1 pastelería 400X600 mm. Cámara de acero inoxidable. Calentamiento mediante resistencias blindadas de alta eficiencia. Soportes para bandejas universales (Gastronorm y pastelería) con distancia entre las bandejas de 74 mm. Control manual de la temperatura (0-50 °C). Interruptor On/off. Puertas con bisagras de vidrio. Recipiente de agua para humidificación situado en el fondo de la cámara. Potencia eléctrica 2 Kwatt- 220-240/1+G-50/60 Hz.

## Diseño técnico

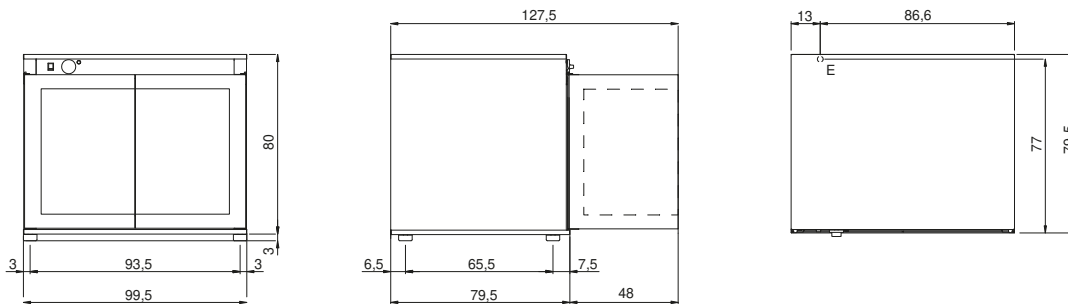

E: Alimentación eléctrica