

Cliente \_\_\_\_\_ Quantità \_\_\_\_\_  
 Progetto \_\_\_\_\_ Posizione \_\_\_\_\_

## Forno Pratika

**Modello:** FDG101TV

**Cod:** NP01102033005



### Dati Tecnici

Numero teglie:	10
Dimensione teglie (mm):	EN 600x400 - GN 1/1
Interasse teglie (mm):	74
Numero ventole:	2
Velocità ventola:	2
Dimensioni (mm):	905 x 845 x 1130
Peso netto (kg):	140
Volume (m3):	0,865
Dimensioni camera (mm):	645 x 449 x 800
Potenza elettrica (kW):	0,8
Alimentazione (V):	220-240
Alimentazione elettrica (A):	3,5
Fasi:	1N
Sezione cavo (mmq):	3G1,5
Frequenza (Hz):	50
Potenza gas (kW):	19
Potenza gas totale (Kcal/h):	16337
Connessione gas:	1/2"
Connessione acqua fredda:	3/4"
Pressione acqua calda (bar):	Max 5 bar
Connessione acqua addolcita:	3/4"
Dimensione scarico (mm):	40
Dimensioni con imballo (mm):	955 x 900 x 1301
Dimensioni camera (mm):	645 x 449 x 800
Peso lordo (Kg):	156
Volume lordo (m3):	1,120

### Caratteristiche

Tipologia forno:	Combinato
Comando:	Touch screen
Touch screen:	5"
Cooling:	Funzione raffreddamento camera rapido
Sonda:	Di serie - Sonda monopunto
Lavaggio:	Di serie - Circuito aperto
Detergente:	Liquido
Vapore:	Diretto
Gestione vapore:	Automatico
Range temperatura:	30°C - 280°C
Porta:	Bandiera
Camino:	Automatico
Recipes:	Di serie

Forno gas combinato con touch screen capacitivo. Capacità 10 GN 1/1 o pasticceria EN 60x40. Tre metodi di cottura: convezione, vapore e misto diretto. Ricettario incluso e con scheda capace di memorizzare ricette personalizzate (fino a 16 cicli per ricetta). Camera di cottura in acciaio con angoli arrotondati per assicurare massima igiene e pulibilità. Paratie porta teglie removibili e sostituibili, con interasse di 74 mm. Porta a doppio vetro ad ampia superficie con canale d'aria per consentire la ventilazione del vetro esterno della porta. 2 ventole autoreverse con 2 possibilità di controllo della ventilazione. Guarnizione inserita nella facciata della camera di cottura per massima tenuta della porta. Bacinella raccogli liquidi/condensa posta sotto la porta. Sfiato camera regolato elettronicamente. Riscaldamento indiretto a tubi di fiamma tramite bruciatori atmosferici. Sonda al cuore monopunto, griglia 600x400 e sistema di lavaggio automatico inclusi. Regolazione temperatura da 50° a 280° C. Totale potenza gas: 19 kW Potenza elettrica 0,8 kW - 220-240V 50 Hz

## Disegno tecnico

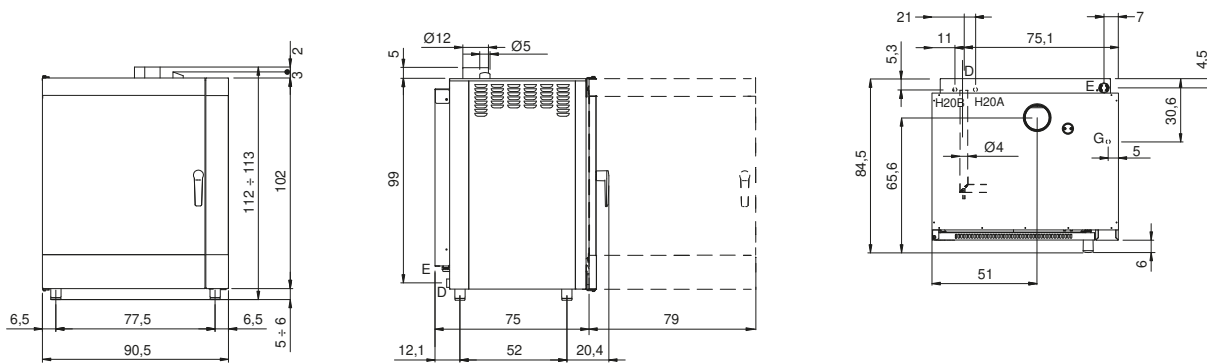

**G:** Connessione gas

**E:** Alimentazione elettrica

**D:** Scarico acqua

**H2OA:** Ingresso acqua di rete 3/4"

**H2OB:** Ingresso acqua addolcita 3/4"